



VOLVO XC60

ИННОВАЦИИ ДЛЯ ЛЮДЕЙ

Сделано Швецией.

Volvo непрерывно создает инновации для улучшения вашей жизни. Каждый автомобиль, каждая технология и каждое дизайнерское решение – результат одного ясного подхода: человек – это центр всего, что мы делаем. Данный нам Швецией, страной, в которой, как нигде, ценится индивидуальность личности вопреки любым условностям, этот принцип с нами с самого начала. Это целая культура с богатым дизайнерским наследием и уникальным взглядом на мир.

Именно этот подход в свое время вдохновил нас на создание трехточечного ремня и боковых подушек безопасности, спасших множество жизней и изменивших историю

автомобиля. Эта традиция продолжается с новым поколением наших автомобилей.

Скандинавский дизайн сочетается с современной шведской роскошью, чтобы подарить вам совершенно новые ощущения. Интуитивно понятные системы управления облегчают вашу жизнь, поддерживая связь со всем миром. Новейшие двигатели Drive-E отзывчивы и эффективны. Системы IntelliSafe помогают избежать аварий и защищают вас, если она все же произошла.

Мы понимаем, что важно для людей – это основа наших инноваций. Инноваций, что делают вашу жизнь лучше. Каждый Volvo начинается с вас.

Содержание

ДИЗАЙН КУЗОВА | 04

INTELLISAFE | 14

ВАШ ВЫБОР | 24

ТЕХНИЧЕСКИЕ

ДИЗАЙН САЛОНА | 08

DRIVE-E | 18

КОМПЛЕКТАЦИИ | 26

ДАННЫЕ | 58

SENSUS | 10

ШАССИ | 22

АКСЕССУАРЫ | 52

ОЩУЩЕНИЯ VOLVO | 60

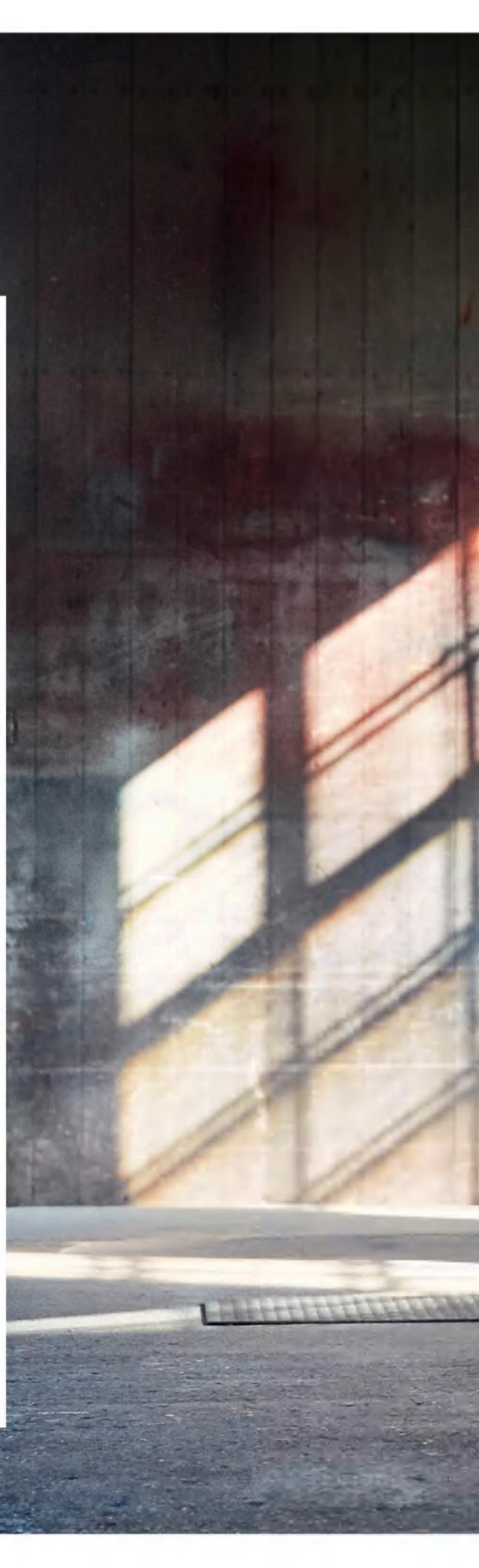







XC60 выделяется на любом фоне – будь то городская улица или загородная грунтовка. Он наполняет вашу жизнь удовольствием от вождения, комфортом и красотой. Авто-мобиль, сочетающий в себе изысканность и инновации Volvo с функциональностью внедорожника.

Кузов XC60 – воплощенный скандинавский дизайн. Элегантность, лаконичность и в то же время уверенность и сила, означающие готовность к любым условиям. Техника только укрепляет эту уверенность. Отзывчивая в управлении подвеска, солидный дорожный просвет и полный привод последнего поколения дарят вам свободу выбора направления вне зависимости от дорожных условий.

Двигатели линейки Drive-E сочетают высокую мощность и отзывчивость с низким расходом топлива. Каждая капля топлива выдает в двигателе максимум благодаря инновационной конструкции с пониженным трением и усовершенствованной трансмиссии.

Внутри XC60 сочетается высокую, «командирскую», посадку водителя с атмосферой расслабленности и спокойствия.

С того самого дня, когда мы пошли на беспрецедентный шаг и привлекли к процессу производства экспертов по эргономике, наши сиденья знамениты своим невероятным комфортом. Новейшие наработки в этом революционном подходе воплощены в текущей линейке сидений. Вы будете чувствовать себя свежо и расслабленно даже после долгих поездок.

Технология Sensus – интуитивно понятный и естественный способ взаимодействия с вашим Volvo и с окружающим миром. В XC60 он включает в себя высококачественные дисплеи и эргономичные системы управления, а также опциональную аудиосистему высочайшего класса и интернет-соединение, позволяющее даже в дороге оставаться в своем цифровом мире.

Динамичный, роскошный и практичный XC60 – это автомобиль, наполняющий вашу жизнь возможностью делать то, что вы хотите. Автомобиль для личности. Личности, что ценит дизайн и инновации. Личности, что живет полной жизнью.

*«Это идеальный автомобиль для взыскательных водителей,
ищущих ярких впечатлений – в городе и за его пределами»*

VOLVO XC60

Автомобиль хоть куда!

Ваш образ жизни подразумевает, что вам нужен «паркетный» внедорожник, а сердце подсказывает, что вам нужен стильный удобный автомобиль? На этот случай мы создали для вас Volvo XC60. Это совершенный автомобиль для требовательного водителя, желающего получить ощущение свободы – в городе и за его пределами.

Для того чтобы по-настоящему оценить его непревзойдённую управляемость, вам просто нужно проехать на нём. За счёт одного из лучших в своём классе шасси и системы контроля устойчивости при повороте автомобиль не покажется вам громоздким, тяжёлым внедорожником – он такой же подвижный и быстрый,

как обычный приземистый автомобиль.

Но в то же время вы почувствуете себя уверенным и доминирующим в условиях интенсивного движения в городе. А благодаря высокому клиренсу вы без опасений сможете поехать туда, где вас ждут новые впечатления.



Считается, что шведы
почти не обращают
внимание на внешний вид.
Это не так



«Меня вдохновила река, протекающая рядом с домом, – рассказывает менеджер по дизайну экстерьера Стив Поттер. – Мы попытались воссоздать эту визуальную динамику, которая постоянно изменяется. Получилось очень органично».

Наш Volvo XC60 стал более агрессивным и урбанистичным. Хотя он прекрасно

чувствует себя как на городских улицах, так и на проселочной дороге. Новые фары придают автомобилю хищный вид, делая его заметнее на дороге.

Черпая вдохновение в традициях, дизайнеры Volvo проработали каждую деталь внешности автомобиля, полностью исключив то, что профессионалы называют

визуальным шумом. В дизайне Volvo XC60 нет элементов, которые отвлекали бы от чистых и элегантных поверхностей.

Сильная плечевая линия безошибочно выдает Volvo, как и выразительная решетка со знакомой диагональной полосой. Это придает автомобилю уверенный вид, и он с гордостью несет эмблему Volvo.





«Мы создали интерьер для самой требовательной аудитории – тех, кто за рулем».

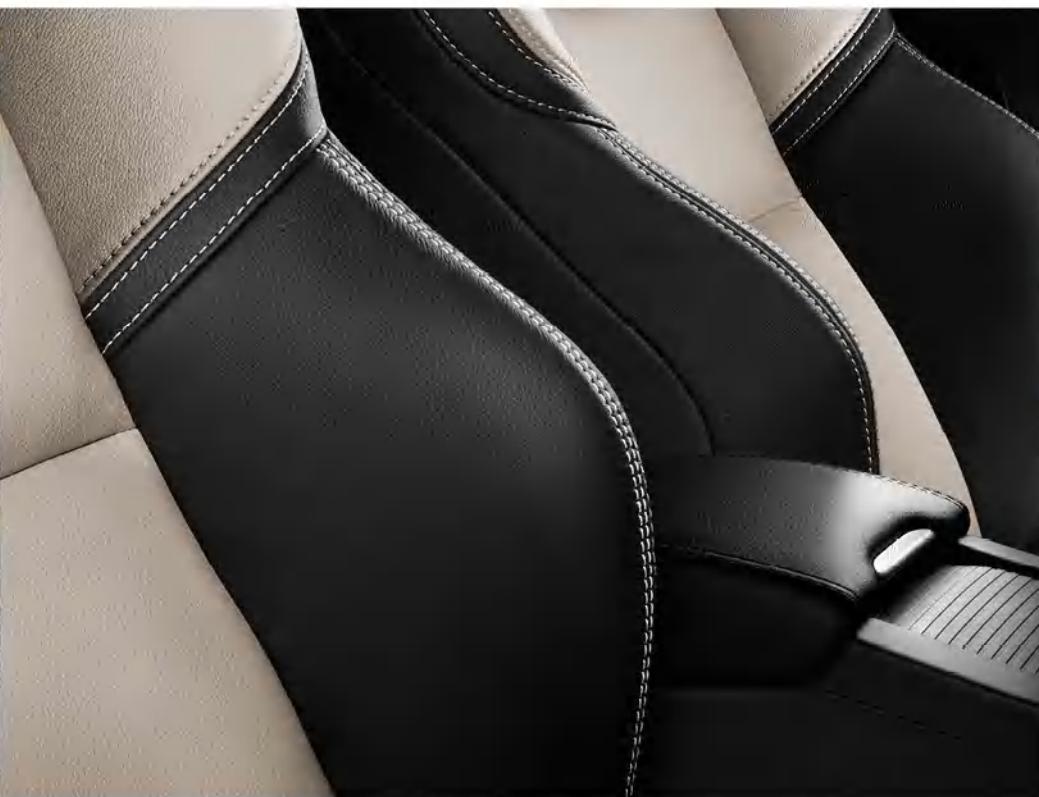

Мы создали интерьер для самой требовательной аудитории – тех, кто за рулем. Располагайтесь на водительском месте, посмотрите на повернутую к вам приборную панель и почувствуйте полный контроль над автомобилем. Мы вдохновились дизайном приборов мощных мотоциклов, когда к нам пришла идея единого центрального указателя приборной панели, окруженного двумя шкалами меньшего размера. Затем мы тщательно поработали над созданием трехспицевого рулевого колеса XC60, для того чтобы дать вам осязаемые ощущения связи вашего автомобиля с дорогой.

Но то, где вы сидите, еще более важно. Сиденья – гордость Volvo. Они не только невероятно комфортны, но и предельно эргономичны, чтобы в конце долгого пути вы чувствовали себя так же свежо и расслабленно, как и в его начале.

Наши спортивные сиденья прекрасно выглядят и обеспечивают надежную бо-

ковую поддержку от бедер до плеч, чтобы сохранять положение тела даже в быстрых поворотах.

И, поскольку это Volvo, пассажирам в наших сиденьях так же удобно, как и вам. Первоклассный комфорт обеспечен каждому, в том числе и самым маленьким пассажирам: специально для них в задние сиденья встроены двухступенчатые подушки-бустеры.

Разумеется, мы стремимся создать экологически чистую атмосферу внутри вашего автомобиля. Все материалы интерьера вашего Volvo гипоаллергенны и не содержат вредных веществ. Наша технология Clear Zone также содержит высокоэффективный фильтр от пыли и загрязнений. Но вы можете пойти еще дальше и установить систему тонкой очистки воздуха (IAQS), которая использует активный угольный фильтр для снижения содержания вредных веществ, что позволит вам вздохнуть с облегчением даже в мегаполисе.

У вас нет необходимости убирать руки с рулевого колеса каждый раз, когда вы переключаете передачу в ручном режиме вашей автоматической трансмиссии XC60, – просто переключайте передачи с опционными подрулевыми переключателями передач. Автомобиль будет полностью в вашей власти. А более быстрое переключение придаст дополнительную остроту вашей поездке, когда вы этого захотите.



«Технологии Sensus созданы для того, чтобы сделать ваше взаимодействие с автомобилем интуитивно понятным и установить связь между вами, вашим автомобилем и окружающим миром»

SENSUS

Интуитивный способ взаимодействия с автомобилем

Volvo Sensus – это наша философия, объединяющая технологии, которые устанавливают связь между вами, вашим автомобилем и окружающим миром. Это означает, что вы можете быть в пути, но при этом на связи со всеми. С Sensus Connect вы можете превратить 7-дюймовый экран в центр развлечений, который не только даст вам доступ в Интернет – вы сможете воспользоваться приложениями – от Stitcher до TuneIn.

Sensus Connect также даст вам доступ к картам по всему миру. А для того чтобы узнать все возможности навигации, вы можете воспользоваться 3D-видами и различными приложениями с Sensus Navigation.

Volvo On Call – это еще один шаг для вашей связи с автомобилем. Эта опция дает вам интернет-соединение с прекрасным уровнем сигнала благодаря встроенной антенне на крыше – так, что вы сможете установить Wi-Fi-точку доступа для всех

ваших устройств. Тем временем с помощью удаленной записи на сервис вы сможете запланировать удобное время прохождения обслуживания вашего Volvo, не вставая с водительского кресла.

Прекрасная аудиосистема также является частью Sensus. Именно поэтому мы создали систему Premium Sound с нашими именитыми коллегами из Harman Kardon®, используя 12 громкоговорителей класса Hi-Fi и мощный цифровой усилитель, оснащенный функцией Dirac Live® – системой акустической калибровки следующего поколения. Благодаря невероятно реалистичному и глубокому звучанию каждый, кто находится в салоне автомобиля, сможет полностью погрузиться в океан звука. Помимо того, вы с легкостью сможете подключить к аудиосистеме внешний медиапроигрыватель.

Графическая панель приборов – еще один повод для нашей гордости. И не только потому, что она дает вам всю

информацию, которая только может понадобиться, не заваливая при этом разнообразными данными. Три ее графических режима – Elegance, Eco и Performance – также синхронизируются с центральным дисплеем на панели управления.

Элементы управления климат-контролем – характерный пример скандинавского дизайна, объединяющего функциональность и красоту. Или подсветка рычага переключения передач, доступная для автоматической трансмиссии. От нее просто не оторвать взгляда! Ее мягкое свечение в темноте создает неповторимую атмосферу вашим ночным путешествиям.



Особенная связь. Volvo On Call поможет вам поддерживать контакт с вашим автомобилем и всем миром.

В его основе – приложение для смартфона, с помощью которого вы можете взаимодействовать с автомобилем, вне зависимости от того, где вы находитесь. Это очень удобно, если вы, например, хотите прогреть салон вашего автомобиля к своему прилету. Или подключиться к сети Интернет – комплект включает в себя модем и слот для SIM-карты. Volvo On Call также готов помочь вам, когда вы в этом нуждаетесь. Кнопка On Call в салоне подключает Вас к специальным сервисам на случай поломки. И в случае экстренной ситуации кнопка SOS напрямую соединит вас с профессиональными операторами службы Volvo On Call. Чтобы избежать любой случайности, в случае индикации аварии (например, раскрытая подушка безопасности) мы позвоним вам. Если ответа не последует, то мы отправим службы скорой помощи прямо к вам.

УЗНАЙТЕ ПОДРОБНОСТИ НА VOLVOCARS.RU

SENSUS



«Мы стремимся к тому, чтобы к 2020 году ни один человек не получил серьезные травмы и не погиб в новом автомобиле Volvo».

INTELLISAFE

Интуитивная безопасность от Volvo. Для Вас, и для тех кто вокруг вас

Для нас безопасность – это неотъемлемая часть ДНК Volvo. Мы изобрели некоторые из наиболее инновационных технологий безопасности в мире, такие как трехточечные ремни безопасности, которые были признаны одним из самых важных нововведений в производстве автомобилей.

Но мы идем дальше. Наша цель – создать автомобили, которые не будут попадать в аварии. В краткосрочной перспективе она состоит в том, чтобы к 2020 году ни один человек в новых автомобилях Volvo не погиб и не получил серьезных травм.

IntelliSafe – это наш подход, который заключается в создании гармоничной связи между людьми и автомобилем. Для того чтобы ее достичь, мы используем наши передовые разработки для обеспечения безопасности движения. Технологии IntelliSafe помогают защитить не только тех, кто находится внутри вашего автомобиля, но и остальных участников движения, например, это функция обнаружения пешеходов и велосипедистов.

Когда вы двигаетесь со скоростью до 50 км/ч, наша система предотвращения столкновений City Safety следит, чтобы вы не столкнулись с движущимся перед вами автомобилем, при необходимости активируя тормоза.

Днем и ночью для помощи вам при движении на больших скоростях наши системы предупреждения о столкновении, автоматического торможения и обнаружения пешеходов и велосипедистов предупредят вас, если вы находитесь слишком близко к другому автомобилю и возможно столкновение.

Днем система также оповестит вас, если пешеход или велосипедист находятся на вашем пути либо двигаются в одном с вами направлении. Тормозная система в свою очередь автоматически поможет вам избежать или смягчить столкновение.

В случае если ваш Volvo отклоняется от линии разметки, наша система контроля полосы движения поможет вам сохранить контроль над положением автомобиля. А помимо этого технология предупреждения водителя даст сигнал в случаях, если ваше поведение за рулем подаст признаки усталости.

Наши технологии IntelliSafe будут помогать в повседневных поездках. Система обнаружения дорожных знаков проинформирует об ограничении скорости и другой важной дорожной информации. В темное время суток активные фары дальнего света будут при необходимости затемняться, для того чтобы вы не ослепляли других участников движения. А для того

чтобы вы немного расслабились за рулем, наш адаптивный круиз-контроль будет поддерживать установленную скорость и сохранять дистанцию до идущего впереди автомобиля.

В плотном городском потоке наша функция Queue Assist поможет вам держать безопасное расстояние до автомобиля впереди на скорости до 30 км/ч.

Система BLIS поможет вам заранее определить автомобиль, приближающийся к слепой зоне вашего Volvo, тогда как с функцией предупреждения о движении транспорта в пересекающемся направлении вы можете уверенно выезжать с тесной парковки, даже если ваш обзор ограничен.

Мы знаем, что вам нравится динамичная езда. Поэтому наши системы активной безопасности, такие как система электронной стабилизации, помогут сделать поездку безопасной без ущерба для удовольствия от вождения.

Все просто – мы хотим сделать ощущения от управления Volvo потрясающими. Насколько это только возможно. И помочь вам и остальным людям быть в безопасности, если что-то произойдет внутри или снаружи автомобиля.

LC1
Delete "or Lane Keeping Aid" and
"or intervene" in the text



Разгоните темноту. Теперь вы сможете наслаждаться приятной и безопасной поездкой по ярко освещенной дороге даже в самое темное время суток. Вам не нужно будет переключать свет фар с ближнего на дальний, ведь наши активные фары дальнего света при необходимости затемняются ровно настолько, чтобы вы не ослепляли другие автомобили, которые движутся вам навстречу. При этом наша технология позволяет определить не только автомобили, но и других участников движения – пешеходов и велосипедистов. А когда вы въедете в город, дальний свет погаснет.

УЗНАЙТЕ ПОДРОБНОСТИ НА VOLVOCARS.RU



В городе система City Safety поможет вам предотвратить столкновение в тот момент, когда автомобиль, идущий впереди, резко остановится или снизит скорость. Наша система City Safety автоматически затормозит на скорости до 50 км/ч – столкновения можно избежать в случае, если разница в скорости с впереди идущим автомобилем будет до 15 км/ч.

Так как мы заботимся и о других участниках движения, наша система обнаружения пешеходов и велосипедистов с функцией полной остановки определяет их присутствие на вашем пути и в случае необходимости активирует тормоза.

Система BLIS с помощью радарных датчиков предупреждает вас об автомобилях в слепой зоне обзора, а также об автомобилях, быстро приближающихся сзади по соседней полосе. Вы сможете в безопасности изменять полосу движения.

Предусмотрена также система Cross Traffic Alert, следящая на расстоянии до 30 метров за автомобилями, которые вы можете не видеть, когда выезжаете задним ходом из тесного парковочного пространства.

УЗНАЙТЕ ПОДРОБНОСТИ НА VOLVOCARS.RU



INTELLISAFE





«С новым поколением 4-цилиндровых двигателей Drive-E объемом 2.0 литра вам не придется жертвовать мощностью ради топливной эффективности и низких выбросов».

DRIVE-E

Больше эффективности Больше эффективности

Drive-E – это не только наше новое поколение эффективных двигателей. Это наша философия, в основе нее – ответственность, которую мы несем при создании автомобилей. Мы создаем инновационные технологии для снижения влияния наших автомобилей на окружающую среду. Но в то же время мы убеждены, что они не должны влиять на удовольствие, которое вы испытываете от вождения. Вкратце: вы не должны ограничивать себя и выбирать между экологичностью и потрясающей управляемостью, мощностью и снижением выбросов CO₂.

Наша линейка Drive-E состоит из высокоэффективных 4-цилиндровых двигате-

лей объемом 2.0 литра – как бензиновых, так и дизельных. Мы совместили эти турбованные легкие двигатели с Geartronic™, нашей новой 8-скоростной автоматической трансмиссией, которая принесет вам оптимальную производительность и скорость переключения передач.

Ваш Volvo также может быть оснащен функцией ECO+, которая поможет снизить потребление топлива до 5 % в зависимости от стиля вождения. ECO+ не только оптимизирует момент переключения или отзывчивость. Он также включает в себя систему «Старт/Стоп», которая отключает сцепление при отпускании педали газа на скорости свыше 65 км/ч – вместо торможения

двигателем и потребления топлива ваш автомобиль будет катиться с использованием кинетической энергии.

Дизельные двигатели Drive-E оснащены дополнительными технологиями, созданными для снижения потребления топлива и выбросов. Двойной турбонаддув и революционная технология i-ART позволяют сделать их производительными и экологически эффективными – каждый цилиндр имеет свой микрочип и датчик давления для точности измерений. А что еще лучше – эти двигатели остаются прекрасно настроенными даже спустя годы использования.

Volvo XC60 доступен с широкой линейкой потрясающих бензиновых и дизельных двигателей, созданных чтобы удовлетворить ваши желания. Все они предлагают вам удовольствие от вождения и вместе с тем топливную экономичность и экологичность.

Вы хотите максимальной мощности? Наш бензиновый двигатель T6 AWD с комбинированным наддувом развивает мощность 306 л.с. при умеренном расходе 8,1 л/100 км. У двигателя T5 AWD (245 л.с.) в сочетании с 8-скоростной трансмиссией Geartronic™ этот показатель еще меньше – всего 7,8 л/100 км. Предпочитаете дизель? Напористый D5 AWD выдает 220 л.с. при расходе 6,3 л/100 км. Если же ищете идеальное сочетание эластичности и экономичности, ваш выбор – новый D3 Drive-E (150 л.с.) с расходом всего в 4,7 л/100 км и выбросом 124 г/км.

Выше приведены показатели расхода топлива и выбросов CO₂ в смешанном цикле для автомобилей с автоматической трансмиссией.

УЗНАЙТЕ ПОДРОБНОСТИ НА VOLVOCARS.RU



DRIVE-E



«Представьте, что XC60 – это хорошо сшитый костюм. Невероятно элегантный и вместе с тем очень удобный и практичный».

САМЫЕ КРАСИВЫЕ МЕСТА ТЕ, КУДА НЕВОЗМОЖНО ДОБРАТЬСЯ

Что ж, увидимся там

В Швеции мы говорим так – не бывает неподходящей погоды – есть неподходящая одежда. Мы думаем, что это касается и автомобилей тоже. Мы всегда использовали в наших автомобилях инновационные технологии, чтобы вы могли отправиться куда угодно, не задумываясь, что ждет вас на пути. Мы думаем, что автомобили – как

хорошо сшитый костюм, элегантный и очень практичный. Выберите полноприводную версию XC60 – и вам будет по плечу любая дорога. Система помощи спуска с горы превратит ваш автомобиль в настоящий внедорожник. На автобане или извилистой проселочной дороге вас не будет покидать ощущение полного

контроля и уверенности. Помимо стандартного шасси Dynamic мы можем также предложить шасси Touring, на разработку и настройку которого мы потратили тысячи часов. А для спортивного вождения, насыщенного эмоциями, мы рекомендуем шасси Sport.





СВОБОДА ВЫБОРА. ВАШЕГО ВЫБОРА.

В Volvo доступны лучшие проявления свободы. Свобода исследовать новые пути, свобода наслаждаться каждой поездкой и – не в последнюю очередь – свобода создать автомобиль, подходящий по стилю лично вам. Выбор Volvo – это не просто позиция. Это отражение вашего знания о самом важном в жизни и готовности идти в этом направлении. Быть равнодушным к людям и нашему общему миру и не идти на компромиссы, когда дело касается красоты

и качества. Выбрать более человечный, интуитивно понятный автомобиль для настоящей жизни.

Чтобы новый Volvo XC60 полностью соответствовал вашим желаниям, мы предлагаем широкий выбор опций, уровней комплектации и персонализации.

Даже в базовой комплектации Kinetic ваш XC60 отлично оснащен, но неужели не захочется улучшить его до уровня Momentum? Или, поддавшись спортивно-

му духу, обратить внимание на линейку R-Design?

Возможно, вы хотите побаловать себя скандинавской роскошью? Тогда ваш выбор – Summum.

Или для полного погружения в скандинавский дизайн и мастерство исполнения выберите салон Inscription.

Вне зависимости от ваших предпочтений будьте уверены – у нас есть Volvo для вас.



Volvo XC60 Kinetic



Volvo XC60 Momentum



Volvo XC60 Summum



Volvo XC60 R-Design

ПРАВИЛЬНОЕ ОСНАЩЕНИЕ ВАШИХ ПОЕЗДОК

Выбрать Volvo XC60 – это просто. Осталось лишь подобрать верную комплектацию. Даже базовая комплектация Kinetic имеет высокий уровень оснащения и способна удовлетворить самые высокие запросы по стилю, комфорту и безопасности. К примеру, вы получаете лучший в мире комплекс технологий безопасности IntelliSafe, включающий систему предупреждения столкновений City Safety, систему контроля полосы движения и усовершенствованную

электронную систему динамической стабилизации.

Для дальнейшего знакомства с роскошью по-скандинавски представляем комплектацию Momentum. Яркие дизайнерские элементы кузова добавляют вашему XC60 эксклюзивности, а по-спортивному элегантная отделка интерьера T-Тес со вставками из фрезерованного алюминия дополнит атмосферу салона. С комплектацией Momentum вы сможете насладиться

чистейшим звуком аудиосистемы High Performance, в том числе транслируя на нее музыку по Bluetooth®.

Задний парктроник помогает при парковке, а добавив фары с системой активного управления световым потоком, вы можете ездить по ночам только с дальним светом, не боясь ослепить водителей встречных машин.

XC60 KINETIC

Включает в себя:

Активные фары Bi-Xenon с автоматической регулировкой уровня и омыватели фар* | Дневные ходовые огни LED | Фильтр салона | Электронный климат контроль, ECC | Парковочный подогреватель | Ламинированное лобовое стекло, стандарт | Подогрев заднего стекла | Противоугонная система VOLVO | Датчик объема противоугонной системы | Датчик уровня автомобиля противоугонной системы | Имобилайзер | Пульт управления сигнализацией и центральным замком, встроенный в ключ | Сопровождающее освещение «дорогадомой» | Внешняя подсветка автомобиля | Механическая блокировка замков задних дверей | Защита от случайного открытия дверей изнутри | Открытие дверей в один шаг | Внутренняя кнопка блокировки двери (на всех дверях) | Централизованное открытие/закрытие стекол дверей и люка с пульта | Автоподъем и автоопускание стекол всех дверей | Боковые стекла закаленные, без водоотталкивающего покрытия | Защита замка двери водителя от механического вскрытия | Стандартная панель приборов (градуировка – км/ч, литры, градусы по Цельсию) | Механические регулировки сиденья водителя (в 6 направлениях) | Механическая регулировка высоты пассажирского сиденья | Подогрев передних сидений | Складывающиеся задние подголовники механические | Отделка салона MILLED ALUMINUM / фрезерованный алюминий | Отделка салона Текстиль/T-TEC ERIKSBERG | 3-х спицевое рулевое колесо, отделанное кожей | Отделка рукоятки КПП кожей | Стандартная окантовка диффузоров вентиляции и кнопка климат-контроля | Зеркало заднего вида с регулировкой наклона (против ослепления) | Зеркала косметические для водителя и пассажира, с подсветкой | Пакет освещения салона, средний уровень, не включая подсветку ручки КПП | Подстаканники в заднем подлокотнике центральной консоли | Отделения для хранения мелочей в передних дверях | Отделение для хранения мелочей за центральной консолью | Передний подлокотник | Держатель для парковочного талона | Черная окантовка вокруг экрана мультимедийной системы | Черные кнопки управления стеклоподъемниками | Центральный подлокотник | Пластиковая накладка в багажном отделении, стандартная | Шторка в багажном отделении | Рейлинги продольные на крыше – черные | Стандартная окантовка боковых окон – черная | Боковые зеркала заднего вида с подогревом и электроприводом | Боковые зеркала заднего вида, окрашенные в цвет кузова | Молдинги в нижней части дверей | Хромированная накладка крышки багажника | Пороги и «юбки» бамперов – стандартные | Задний противотуманный фонарь с автоотключением | Бортовой компьютер | Круиз контроль | City Safety | Система помощи спуска с горы (кроме D3) | Система предотвращения скатывания автомобиля на подъеме | Рулевая колонка регулируемая по высоте и вылету | Электрогидроусилитель рулевого колеса | Система контроля давления воздуха в шинах (TPMS) | Подушки безопасности водителя и пассажира | Боковые подушки безопасности SIPS™ | Надувные занавесы безопасности, IC | Система защиты от плетевых травм WHIPS, передние сиденья | Сигнализация непристегнутого ремня безопасности передние сиденья | Ремни безопасности с преднатяжителями (передние, задние) | Крепление для детского сиденья, ISOFIX на задних сиденьях | Система помощи при экстренном торможении, EBA | Функция мигания стоп-сигналов при экстренном торможении | Дополнительный стоп – сигнал | Интеллектуальная информационная система водителя (IDIS) | Аудиосистема HIGH PERFORMANCE – выход AUX, USB разъем, Bluetooth® | DVD-проигрыватель на один диск, экран 7", Sensus Connect | Управление аудиосистемой на рулевом колесе | Голосовое управление | Система Старт/Стоп | Двойная выхлопная труба, интегрированная (кроме D3) | Шасси Dynamic | Система динамической стабилизации и контроля тяги, DSTC | Система антипробуксовки, RSC | Антиблокировочная система тормозов ABS с контролем тяги | Электронный стояночный тормоз | Автоматическое выключение стояночного тормоза при начале движения а/м | Легкосплавные диски 17" SEGUN | Запасное колесо 125/80 R17 (докатка)

МОМЕНТУМ

Включает в себя оборудование комплектации Kinetic, а также:

Электропривод регулировки поясничной поддержки | 3-х спицевое рулевое колесо, отделанное кожей с декоративными вставками | Рукоятка переключения КПП с подсветкой | Окантовка диффузоров вентиляции и кнопка климат-контроля | Металлическая накладка в багажном отделении | Хромированная окантовка боковых окон | Задний парковочный радар

1–2. VOLVO XC60 Kinetic с 17-дюймовыми колесами. 3. XC60 Kinetic с отделанным кожей рулевым колесом и аналоговой комбинацией приборов. 4. XC60 Momentum: отделка рулевого колеса кожей со вставкой из полированного металла, аналоговая комбинация приборов и аудиосистема High Performance с управлением на руле и Bluetooth®. 5. Park Assist – полезнейшая опция для вашего XC60 Momentum. 6. XC60 Momentum с 17-дюймовыми колесами и специальными деталями экстерьера.

* Дополнительная опция, требующая заказа при производстве автомобиля. Является бесплатной при заказе для всех комплектаций VOLVO XC60 2017 модельного года.



Предоставляя широкий выбор цветов кузова и колесных дисков, Volvo XC60 позволяет создать полностью ваш кроссовер. В зависимости от комплектации – Kinetic или Momentum – вы можете выбрать из нескольких видов специально разработанных 17-, или, если предпочитаете, 18-, или 19-дюймовых колесных дисков. Цвет кузова – отражение личности вашего XC60. Каждый из 15 доступных цветов прекрасен по-своему.

LC1
Change to 20 inches on Titania
Skadi deleted
Change order



Легкосплавные диски Altais, 8×20",
матово-черные DC – 1022



Легкосплавные диски Avior, 8×20",
ярко-серебристые – 800084



Легкосплавные диски Titania, 8×20",
черные DC – 903



Легкосплавные диски Lesath, 7,5×19",
матово-черные DC – 982



Легкосплавные диски Leda, 7,5×18",
светло-серые DC / черные DC – 981 / 1029



Легкосплавные диски Tusan, 8×18",
ярко-серебристые – 1024



Легкосплавные диски Segin, 7,5×17",
светло-серые – 697



Легкосплавные диски Valder, 7,5×17",
серебристые – 910



614
Белый, Ice White



707
Жемчужно-белый перламутр, Crystal White Pearl



711
Серебристый металлик, Bright Silver



477
Темно-серебристый металлик, Electric Silver



721
Синий металлик, Mussel Blue



713
Светло-синий металлик Power Blue



467
Темно-фиолетовый металлик, Magic Blue



714
Стальной металлик, Osmium Grey



492
Темно-серый металлик, Savile Grey



717
Черный металлик, Опах Black



019
Черный, Black Stone



700
Темно-бронзовый металлик, Twilight Bronze



712
Багровый металлик, Rich Java



719
Песочно-бежевый металлик, Luminous Sand



702
Темно-красный, Flamenco Red

Интерьер XC60 создан вокруг вас. Каждая деталь, каждая линия, каждая форма – это свидетельство стремления наших дизайнеров создать пространство, в котором вы чувствуете себя максимально спокойно. Комплектация Kinetic включает в себя эргономичные кресла с черной текстильной обивкой. Для более изысканных ощущений в комплектации Momentum доступна отделка T-TEC. Атмосферу интерьера облагораживают декоративные вставки из фрезерованного алюминия или меди.



ИНТЕРЬЕР ТЕКСТИЛЬ LOMMA 1. Черный в черном интерьере, G001 (Kinetic) **ЕРИКСБЕРГ, ТЕКСТИЛЬ/ВИНИЛ** 2. Черный в черном интерьере, G601 (Momentum) 3. Черный в черном интерьере, G661 (Momentum)
ОТДЕЛКА 4. Черный пластик (Kinetic) 5. Алюминий MILLED ALUMINIUM (Momentum) 6. Алюминий COPPER DAWN (Momentum)

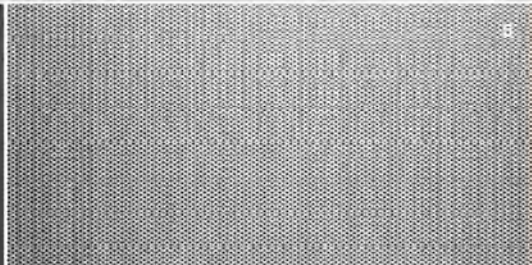



ВЫСШИЙ УРОВЕНЬ РОСКОШИ

Мы создали Volvo XC60 Summum, чтобы превзойти ваши самые высокие ожидания от скандинавской роскоши. Это действительно особый стиль, он сразу приносит ощущение исключительной элегантности и абсолютного перфекционизма. Каждая деталь – точно на

своем месте, чтобы обеспечить вам и вашим пассажирам свежие утонченные ощущения.

Выдающиеся детали экстерьера усиливают ощущение премиальности XC60, в то время как интерьер с особой отделкой дает больше пространства для спокойного,

расслабленного вождения. XC60 Summum знаменует богатое наследие антропоцентричного дизайна. Когда мы думаем об интеллектуальной роскоши с особым стилем и новым мышлением, мы думаем об XC60 Summum. И о вас.

XC60 SUMMUM

Включает в себя оборудование Momentum, а также:

Интерьер - сиденья Comfort с отделкой натуральной кожей (лицевая часть) | Графическая панель приборов 8" | Электропривод водительского сиденья | Память положений водительского сиденья и боковых зеркал | Рейлинги продольные на крыше – серебристые | Боковые зеркала заднего вида с электроприводом и функцией складывания | Нижние молдинги дверей хромированные

Volvo XC60 Summum – это изысканная роскошь. Тактичные дизайнерские штрихи, например передние хромированные вставки и металлизированные направляющие на крыше, в сочетании со стильными легкосплавными колесами усиливают ощущение вневременного скандинавского дизайна автомобиля.

Внутри тема роскоши подкрепляется натуральными, мастерски выделанными материалами, которые создают в салоне

атмосферу роскошного благополучия. Скульптурное комфортное или спортивное кресло с мягкой кожаной отделкой просто создано для того, чтобы вы, водитель, откинулись в нем и насладились предназначенным только вам видом – графической приборной панелью.

Выберите графическую тему под настроение: Elegance – по умолчанию в изысканном темно-коричневом, режим Eco – в зеленом и режим Performance – в ярко-красном.

Функция памяти позволяет сохранить свои установки для кресла и боковых зеркал. Каждый раз, когда вы открываете автомобиль с пульта дистанционного управления, сиденье и зеркала возвращаются к вашим настройкам. Комфорт пассажиров на заднем ряду обеспечат кожаная отделка, подлокотник с держателями для чашек и отделением для мелочей.



LC1
Change to 20 inches on Titania
Skadi deleted
Change order

Экстерьер XC60 Summum – это вневременное произведение классического скандинавского дизайна с изящными современными акцентами. Цветовая гамма XC60 Summum максимально отражает ваш стиль и вкус. Специально разработанные для модели легкосплавные колесные диски зрительно объединяют изыски экстерьера в гармоничный, цельный образ современной элегантности.



Легкосплавные диски Altais, 8×20",
матово-черные DC – 1022



Легкосплавные диски Avior, 8×20",
ярко-серебристые – 800084



Легкосплавные диски Titania, 8×20",
черные DC – 903



Легкосплавные диски Lesath, 7,5×19",
матово-черные DC – 982



Легкосплавные диски Leda, 7,5×18",
светло-серые DC / черные DC – 981 / 1029



Легкосплавные диски Tusan, 8×18",
ярко-серебристые – 1024



Легкосплавные диски Segin, 7,5×17",
светло-серые – 697



Легкосплавные диски Valder, 7,5×17",
серебристые – 910



614
Белый, Ice White



707
Жемчужно-белый перламутр, Crystal White Pearl



711
Серебристый металлик, Bright Silver



477
Темно-серебристый металлик, Electric Silver



721
Синий металлик, Mussel Blue



713
Светло-синий металлик Power Blue



467
Темно-фиолетовый металлик, Magic Blue



714
Стальной металлик, Osmium Grey



492
Темно-серый металлик, Savile Grey



717
Черный металлик, Опух Black



019
Черный, Black Stone



700
Темно-бронзовый металлик, Twilight Bronze



712
Багровый металлик, Rich Java



719
Песочно-бежевый металлик, Luminous Sand



702
Темно-красный, Flamenco Red

В XC60 Summum вы окружены продуманной роскошью. Куда бы вы ни посмотрели, вас окружают натуральные материалы, подобранные и обработанные с безупречным мастерством. Сенсорное удовольствие только усиливается эргономичными комфортными или спортивными сиденьями, отделанными мягкой кожей. С широким выбором цветов интерьера, отделки кресел и деталей декора вы легко придадите салону эксклюзивные, совершенно личные черты.



Комфортные сиденья



Спортивные сиденья

ИНТЕРЬЕР Комфортные сиденья, кожа 1. Черные в черном интерьере, потолок – кварц, G701 2. Черные в черном интерьере, потолок – черный, G761 3. Бежевые в черном интерьере, потолок – бежевый, G70B 4. Бежевые в песочном интерьере, потолок – песочный, G71T 5. Спортивные сиденья, кожа 5. Черные в черном интерьере, потолок – кварц, G301 6. Черные в черном интерьере, потолок – черный, G361 7. Бежевые в черном интерьере, G30B 8. Бежевые в черном интерьере, потолок – черный, G36B 9. Черные/кремовые в черном интерьере, потолок – кварц, G30G 10. Черные/кремовые в черном интерьере, потолок – черный, G36G 11. Черные/коричневые в черном интерьере, потолок – кварц, G30M 12. Черные/коричневые в черном интерьере, потолок – черный, G36M 13. Бежевые в бежевом интерьере, потолок – бежевый, G31T

ОТДЕЛКА 14. Алюминий MILLED ALUMINIUM 15. Ореховое дерево WALNUT 16. Дерево, покрытое, черным рояльным лаком PIANO BLACK 17. Алюминий COPPER DAWN 18. Дерево HIGH GLOSS WOOD

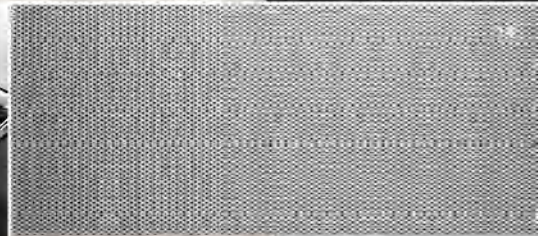

Inscription

СКАНДИНАВСКИЙ ДИЗАЙН В САМОЙ УТОНЧЕННОЙ ФОРМЕ

Inscription – это коллекция эксклюзивных интерьерных опций, воплощающих лучшие черты скандинавского дизайна и мастерства. Изготовленные из натуральных материалов высочайшего качества, они не только улучшают внешний вид интерьера,

но и создают особое ощущение от него. Если проще – это утонченная роскошь в стиле Volvo.

Чтобы интерьер действительно соответствовал вашему вкусу и стилю, Inscription предлагает отделку эксклюзив-

ной полуанилиновой кожей высочайшего качества в нескольких цветах на выбор. Натуральная кожа – очень устойчивый к истиранию материал, в то же время она мягкая и придает интерьеру роскошный вид.

ПАКЕТ ОПЦИЙ INSCRIPTION ДЛЯ VOLVO XC60

Включает в себя:

Накладки на пороги с логотипом Inscription | Отделка кресел высококачественной мягкой кожей | Подголовники передних сидений с логотипом Inscription | Приборная панель с кожаной отделкой Inscription | Черная обивка потолка Inscription | Отделка натуральным шпоном орехового дерева | Мягкие текстильные коврики Inscription

Inscription

С таким широким выбором роскошных опций, как предлагает вам Inscription, вы можете сделать салон идеально соответствующим вашему вкусу. Уникальные сиденья Inscription полностью отделаны мягкой полуанилиновой кожей, так же как и подголовники, и центральный подлокотник. Сиденья водителя и пассажира оснащены электроприводами, включая регулировку поясничного подпора. Толстые коврики с мягким ворсом и защитные накладки на пороги с логотипом Inscription дополняют роскошный образ. Для создания

своего собственного утонченного интерьера выберите одну из четырех уникальных комбинаций цветов интерьера. Как насчет сочетания мраморно-белой или Тосканской янтарной отделки с контрастирующим черным интерьером? Или весь интерьер в прямолынейном черном или светло-бежевом? А для особо спортивного вида черный интерьер может сочетаться с угольно-черной обивкой потолка.

Отделка панели инструментов кожей Inscription также вносит лепту в ощущение общей роскоши интерьера. В зависимости

от цвета отделки прострочка может быть соответствующей ему или контрастной.

Inscription – это только натуральные материалы высшего качества. Например детали из матированного шпона орехового дерева с симметричным V-образным рисунком, и осевой линией точно в середине. Это именно тот уровень проработки деталей, которым гордится Inscription.

1. Защитные накладки на пороги вашего XC60. 2. Декоративные вставки из натурального шпона орехового дерева изящно дополняют характерную скандинавскую роскошь. 3. Только в комплектации Inscription центральный подлокотник отделан натуральной полуанилиновой кожей для еще более приятных ощущений на ходу. 4. Отделанные роскошной мягкой кожей передние сиденья оснащены электроприводами, в том числе и поясничного подпора для полного комфорта.

ИНТЕРЬЕР Мягкая перфорированная кожа Inscription 5. Черный в черном интерьере, потолок черный, черная вышивка логотипа Inscription, GF60 (черная прострочка) 6. Мраморно-белый в черном интерьере, потолок черный, черная вышивка логотипа Inscription, GF6S (бежевая прострочка) 7. Тосканский янтарный в черном интерьере, потолок черный, черная вышивка логотипа Inscription, GF6J (черная прострочка) 8. Кремовый бежевый в песочнобежевом интерьере, потолок кремовый бежевый, черная вышивка логотипа Inscription, GF1T (кремово-бежевая прострочка)





ВДОХНОВЛЕНО ИСКУССТВОМ ВОЖДЕНИЯ

Если вы любите активную езду – XC60 R-Design точно для вас. Моментально узнаваемый, R-Design воплощает азарт динамичного вождения в стиле, отклике и контроле. Множество особых деталей в экстерьере отражает спортивный дух кроссовера. Каждый на дороге понимает с

первого взгляда – да, этот Volvo более чем непрост.

И будьте уверены, это действительно так. Вы ясно почувствуете это, как только займете свое место в спортивном кресле в окружении выразительных деталей интерьера. От рулевого колеса R-Design

с подрулевыми переключателями до угольно-черной обивки потолка – все вдохновляет вас на динамичные подвиги. А для еще лучшей управляемости на XC60 R-Design установлена усовершенствованная спортивная подвеска.

XC60 R-DESIGN

Включает в себя оборудование комплектации Kinetic, а также:

Комбинированный интерьер R-Design Нубук/Перфорированная кожа | Графическая панель приборов 8» | Электропривод регулировки поясничной поддержки | Отделка салона R-Design | Рулевое колесо, R-Design | Ручка КПП, R-Design | Текстильные коврики с окантовкой в салон R-Design | Спортивные накладки на педали R-Design | Матовая окантовка боковых окон | Решетка радиатора, R-Design | Боковые зеркала R-Design, матовые серебристые | Без противотуманных фар в спойлере переднего бампера, R-Design | Пороги дверей R-Design | Хромированная накладка крышки багажника R-Design | Пороги и «юбки» бамперов - в цвет кузова, R-Design | Нижняя накладка заднего бампера, R-Design | Двойная выхлопная труба, R-Design | Шасси Sport | Легкосплавные диски 18" IXION III

R-Design – это Volvo в дизайнерской спор-тивной форме. Он вдохновлен динамикой, снаружи и изнутри. Мгновенно узнаваемый, он привлекает внимание россыпью спортивных акцентов – характерной глянцево-черной радиаторной решеткой, серебристо-матовой отделкой зеркал и выразительными 18- или 20-дюймовыми колесами. Сзади – сдвоенные патрубки выхлопной системы и спортивный диффузор с рассекателями.

Внутри спортивная тематика поддержана уникальными деталями R-Design. Угольно-черная обивка потолка и спортивные сиденья R-Design с комбинированной обив-

кой Нубуком/Кожей или Перфорированной/Обычной кожей. Вместе они придают салону черты технологичного кокпита. Кон-трастная прострочка в отделке сидений, отделка ручки переключения передач и рулевого колеса перфориро ванной кожей – салон R-Design полон спортивной эле-гантности. Спортивные сиденья R-Design фиксируют тело от бедер до плечей, чтобы надежно поддержать вас при любом ма-невре.

Для еще более полного контроля за ситуацией XC60 R-Design оборудован водителем цифровым дисплеем с уни-кальным режимом R-Design. Возьмитесь

за руль и насладитесь моментальным откликом и чистой обратной связью благо-даря усовершенствованной спортивной подвеске R-Design. Она ниже и жестче стандартной, с более жесткими стаби-лизатором поперечной устойчивости и пружинами, что существенно повысило устойчивость на дороге без ущерба ком-форту.

Для XC60 R-Design доступны все двигатели.



Внешний вид XC60 R-Design не оставляет сомнений в его амбициях. Каждый из тщательно подобранных цветов кузова подчеркивает динамику машины. К примеру, эксклюзивный R-Design Bursting Blue добавляет технологичности в образ XC60, выгодно подчеркивая глянцево-черные и металлические элементы кузова. Новые стильные 5-спицевые 18- или 20-дюймовые колеса Ixion R-Design делают ваш XC60 первым среди равных.



Легкосплавные диски Ixion IIII 8x20",
матово-черные DC – 1027



Легкосплавные диски Ixion III, 8x18",
матово-черные DC



614
Белый, Ice White



707
Жемчужно-белый перламутр, Crystal White Pearl



477
Темно-серебристый металлик, Electric Silver



713
Светло-синий металлик Power Blue



720
Синий металлик, Bursting Blue metallic



714
Стальной металлик, Osmium Grey



492
Темно-серый металлик, Savile Grey



717
Черный металлик, Onyx Black



712
Багровый металлик, Rich Java



612
Красный, Passion Red

RDESIGN

За рулем XC60 R-Design вас ждет ориентированный прежде всего на водителя интерьер, отделанный высококлассными материалами. Спортивные сиденья R-Design обеспечат надежную поддержку в любом повороте, а эксклюзивная отделка из нубука или кожи с контрастной прострочкой обеспечит ощущение спортивной элегантности, еще более усиленное декоративными вставками R-Design, безупречно сочетающимися с угольно-черной отделкой интерьера.



ИНТЕРЬЕР Нубук/Перфорированная кожа 1. Черные в черном интерьере, потолок – черный, GR60 Кожа/перфорированная кожа 2–3. Черные в черном интерьере, потолок – черный, GT60

ОТДЕЛКА 4. Алюминий R-Design





Сделайте ваш XC60
по-настоящему своим.



Этот элегантный и универсальный кроссовер создан для одной цели – расширить границы вашей свободы, где бы вы ни находились – на ровной улице родного города или на непредсказуемой дороге незнакомой местности. Подбрав правильные аксессуары, вы можете подчеркнуть свой стиль и расширить возможности вашего XC60. К примеру, мы разработали экстерьерный стайлинг-пакет, который добавит образу вашего XC60 изысканности и мощи.

Характер вашего XC60 ясен при любом угле зрения – динамичный, жесткий, выдающийся, с очевидным скандинавским акцентом. Чтобы сделать внешность вашего XC60 еще динамичнее, воспользуйтесь экстерьерным стайлинг-пакетом. Выберите одно из цветовых решений по своему вкусу – Matt Silver или Iron Stone. Металлизированная накладдка на передний бампер придает автомобилю целеустремленности, привлекая взгляды игрой света. Интегрированные подножки сглаживают линии кузова для более лаконичного и уверенного образа. Они также делают гораздо проще процесс погрузки и разгрузки багажника на крыше.

Сзади же сдвоенные патрубки выхлопной системы с хромированными наконечниками и задняя защита ясно подчеркивают спортивный характер.

Наконец, колеса – это драгоценные камни в ожерелье XC60. Великолепные 20-дюймовые 6-спицевые колеса Candor в дизайне Diamond Cut цвета Matt Black или Matt Iron Stone сделают ваш выезд просто королевским.



1. Полный комплекс доработки включает в себя комплект специальных деталей и дополнительных экстерьерных штрихов: черную отделку зеркал, черные декоративные молдинги на дверях и черную ручку задней двери, подчеркивающие динамику вашего XC60.

Комплекс доработок Polestar
Performance.

Созданы для достижений.



2. Задний спойлер Polestar повышает стабильность движения на высоких скоростях и улучшает внешний вид. 3. Выхлопная система из нержавеющей стали с пониженным сопротивлением полностью раскрывает все возможности двигателя. Задний диффузор усиливает прижимную силу для повышения стабильности хода. 4. Спортивные педали из алюминия с резиновыми вставками. 5. Накладки на пороги из нержавеющей стали с логотипом Polestar каждый раз напоминают вам, что именно вы сейчас будете водить. 6. Легкосплавные 21-дюймовые колеса Polestar с высокопроизводительными шинами добавляют точности управления и сцепления с дорогой.

Вся наша страсть к динамичной езде воплотилась в комплекс доработок Polestar Performance для вашего XC60. Программа Polestar разработана той же командой, что обеспечивает наши успехи в гоночных сериях и создала Volvo S60 и V60 Polestar. Это целая инженерная философия, цель которой – максимально сбалансированная, динамичная езда.

Программа доработок Polestar разработана для важнейших агрегатов и систем вашего Volvo и доступна в виде полного комплекта. Включено все – от доработок в подвеске, колесных дисков и шин, воз-

душного тракта и выхлопа до аэродинамических элементов кузова и специальных деталей в интерьере. Любой из компонентов программы заметно улучшает ваш XC60 и доступен в различных пакетах.

В пакет «Подвеска» входят специально разработанные Polestar амортизаторы и пружины для более точной и прозрачной управляемости.

Пакет «Колеса» включает в себя облегченные 21-дюймовые диски Polestar и высокопроизводительные шины для максимального сцепления с дорогой.

Затем – пакет «Воздух и выхлоп», разработанный для новой линейки двигателей Drive-E. Включает в себя спортивный

воздушный фильтр пониженного сопротивления, впускной тракт Polestar и выхлопную систему из нержавеющей стали. Этот пакет полностью раскроет динамический потенциал двигателя в сочетании с программной оптимизацией Polestar.

Все комплекты Polestar отвечают стандартам безопасности Volvo. Они разработаны и протестированы Volvo и Polestar для полной совместимости и не влияют на заводскую гарантию автомобиля.



1. Больше аксессуаров – на collection.volvocars.com 2. Специально разработанный специалистами Volvo багажник на крышу идеально подходит вашему XC60 по стилю и решит все проблемы с перевозкой объемного груза. 3. С камерой переднего обзора Park Assist вы легко преодолеете все тесные выезды с недостаточной видимостью. 4. Устанавливаемое против хода детское сиденье нового поколения обеспечивает защиту, полный комфорт и отличные возможности для отдыха и сна.

Не бывает двух одинаковых жизней.
Сделайте Volvo подходящим вашей.



5. Складная стальная сетка и разделитель для багажа помогут сохранить порядок в багажнике. А добавив клетку для собаки, вы обеспечите любимцу свое собственное место.

Один из самых приятных моментов в процессе приобретения Volvo – придание ему уникальных личных черт. Вы легко это сделаете, выбрав аксессуары по вашему вкусу и стилю жизни.

Если вы перевозите объемный спортивный инвентарь, наши рейлинги на крышу будут весьма кстати. Прекрасно подходящие вашему XC60 алюминиевые рейлинги могут быть дополнены многочисленными специальными держателями, например, для лыж, велосипедов или каяка.

Чтобы полностью исключить стресс за рулем, мы разработали заднюю камеру для парковки, значительно расширяющую поле зрения за машиной. Картинка переда-

ется на центральный экран так что вы видите любое низкое препятствие во время движения задним ходом.

Поскольку водитель может быть только один, XC60 предлагает несколько приятных сюрпризов и пассажирам заднего ряда. 8-дюймовые сенсорные экраны со встроенными DVD-проигрывателями работают независимо друг от друга. В стандарте – беспроводные наушники (либо можете подключить свои), так что игра одного не помешает фильму другого.

Детские сиденья Volvo нового поколения обеспечивают защиту и комфорт мирового уровня. Младенцы до года (или до 13 кг) путешествуют в безопасности благо-

даря смотрящему назад креслу для малышей. А поскольку мы рекомендуем, чтобы ребенок сидел спиной по ходу движения как можно дольше, наше кресло для детей до 6 лет (9–25 кг) также смотрит назад, но при этом дает простор ногам. Когда же ребенок вырастает из кресла – приходит время встроенного в задние сиденья бустера, в котором ребенок сидит на нужной высоте для пристегивания ремнем безопасности. Элегантная отделка детских кресел сочетается с салоном вашего Volvo и отлично дышит и впитывает влагу для максимального комфорта самых главных пассажиров.

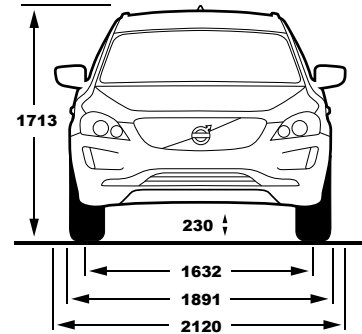
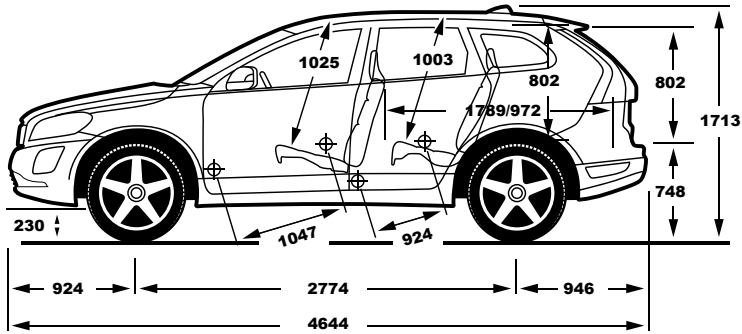

T6 AWD Drive-E

T5 AWD Drive-E

Тип двигателя:	4-цилиндровый бензиновый двигатель с компрессором и турбонаддувом рабочим объемом 2,0 литра.	4-цилиндровый бензиновый двигатель с турбонаддувом рабочим объемом 2.0 литра
Трансмиссия:	8-ступенчатая Geartronic™	8-ступенчатая Geartronic™
Расход топлива, л/100 км, смешанный режим, авто:	8,1	7,8
CO ₂ г/км	189	182
Макс. мощность, кВт (л.с.) при оборотах:	225 (306) 5700	180 (245) 5500
Макс. крутящий момент, Нм при оборотах:	400/2100–4800	350/1500–4800
Разгон от 0 до 100 км /ч :	6,9	7,2
Макс. скорость, км/ч:	210	210
Емкость топливного бака, л:	70	70
Экологический класс:	Euro 6	Euro 6

Усовершенствуйте ваш автомобиль Volvo тюнинг-пакетом Polestar Performance. Polestar – наши партнёры по гоночным соревнованиям. Мы используем опыт инженеров гоночной команды Polestar для непрерывного повышения эффективности и эксплуатационных показателей наших двигателей.

ДОПОЛНИТЕЛЬНАЯ ИНФОРМАЦИЯ ПРЕДСТАВЛЕНА НА САЙТЕ POLESTAR.COM

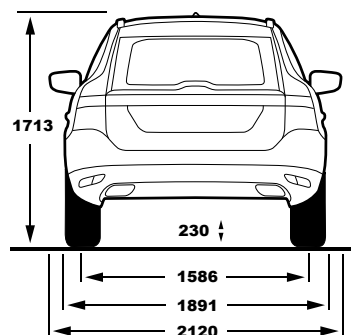
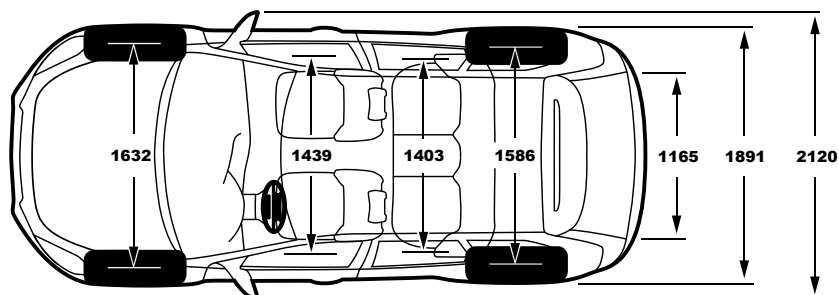

	D5 AWD	D4 AWD
Тип двигателя:	5-цилиндровый турбированный дизельный двигатель объемом 2.4 литра	5-цилиндровый турбированный дизельный двигатель объемом 2.4 литра
Трансмиссия:	6-ступенчатая Geartronic™	6-ступенчатая Geartronic™
Расход топлива, л/100 км, смешанный режим, авто:	6,4	5,7
CO ₂ г/км	166	166
Макс. мощность, кВт (л.с.) при оборотах:	162 (220) 4000	140 (190) 4000
Макс. крутящий момент, Нм при оборотах:	3000	420/1500–3000
Разгон от 0 до 100 км /ч :	8,2	9,7
Макс. скорость, км/ч:	210	200
Емкость топливного бака, л:	70	70
Экологический класс:	Euro 6	Euro 6

D3 Drive-E	
Тип двигателя:	4-цилиндровый дизельный двигатель с турбонаддувом рабочим объемом 2.0 литра.
Трансмиссия:	6-ступенчатая Geartronic™
Расход топлива, л/100 км, смешанный режим, авто:	4,7
CO ₂ г/км	124
Макс. мощность, кВт (л.с.) при оборотах:	110 (150) 4250
Макс. крутящий момент, Нм при оборотах:	350/1500–2500
Разгон от 0 до 100 км /ч :	10,0
Макс. скорость, км/ч:	190
Емкость топливного бака, л:	70
Экологический класс:	Euro 6

В любую техническую информацию могут вноситься изменения. Уточненную информацию можно получить у дилера компании Volvo.

Указанные значения получены в результате измерений, произведенных в стандартизованных условиях, и могут отличаться от реальных значений в зависимости от манеры вождения водителя, рельефа местности, дорожных и погодных условий, используемого топлива, полноты загрузки автомобиля, модели и размерности установленных шин, а также многих других факторов.

Примечание: в связи с постоянно вносимыми изменениями в характеристики продукции некоторые сведения, представленные в настоящем проспекте, могут быть устаревшими. Некоторые комплектующие, представленные в настоящем проспекте, могут поставляться за отдельную плату. Перед формированием заказа получите уточненную информацию у дилера компании Volvo. Изготовитель оставляет за собой право в любое время и без уведомления вносить изменения в цены, цвета, материалы, характеристики и модели.



Удобный способ владения автомобилем

Мы делаем все, чтобы вы были довольны. Все происходит проще, быстрее и лучше, чем вы ожидали. Потому что когда вы покупаете Volvo, вы приобретаете самый удобный во владении автомобиль. Финансирование, страховка, сервис, замена шин, мойка – все эти аспекты владения автомобилем, возможно, не самые интересные для вас, – мы с удовольствием делаем лучше и удобнее. Поэтому технический центр Volvo всегда предложит вам

полный ассортимент сопутствующих услуг, созданных именно для вас, что сделает владение автомобилем максимально удобным.

Однако, это только начало. Используя наш особый шведский подход к инновациям, мы постоянно ищем новые пути, чтобы сделать вашу жизнь проще. Например, удаленная запись на сервис позволяет вам записаться на обслуживание вашего Volvo, просто нажав на кнопку в автомоби-

ле. Или наш способ командной работы, напоминающий пит-стоп в гоночных заездах, который был представлен в сервисных центрах Volvo по всему миру. Мы называем его Персональный сервис Volvo, и он сделает ваше посещение сервиса более удобным и сократит время, которое вы на это тратите. В будущем обслуживание вашего Volvo станет еще более простым.

ПОКУПКА И ВЛАДЕНИЕ

- Гарантии
- Финансирование
- Лизинг
- Страхование
- Web-сайт My Volvo

ТЕХНИЧЕСКОЕ ОБСЛУЖИВАНИЕ И УСЛУГИ

- Техобслуживание по стандартам Volvo
- Профессиональный уход за автомобилем Volvo
- Шинный сервис

ЕСЛИ ЧТО-ТО СЛУЧИЛОСЬ

- Помощь на дорогах Volvo Assistance
- Ремонт
- Кузовной ремонт Volvo
- Ремонт и обслуживание климатической системы автомобиля

MY VOLVO

My Volvo – это персонализированный веб-сайт, который содержит все, что вам необходимо знать о вашем автомобиле, чтобы получать от него максимальную отдачу. Возможности сайта:

- Полный обзор владения вашим автомобилем Volvo
- Удобный доступ ко всем сведениям и характеристикам вашего автомобиля
- Персонализированные предложения и эксклюзивные скидки
- Полезная информация и советы для вашей модели Volvo
- Учебные видеофильмы и руководства для владельца
- Онлайн-запись на техобслуживание
- Напоминания о важных этапах обслуживания вашего автомобиля
- Эксклюзивные статьи, фильмы и фотографии

ОНЛАЙН-ЗАПИСЬ НА ТЕХОБСЛУЖИВАНИЕ*

Если ваш Volvo оснащен системой Sensus Connect, она напомнит вам, когда автомобилю потребуется техобслуживание, и предложит связаться с сервис-центром Volvo. Предложения о записи на техобслуживание от вашего предпочтительного сервис-центра можно легко просматривать прямо в автомобиле или на сайте My Volvo. Когда наступит время посещения сервис-центра, ваш Volvo напомнит вам об этом и даже проложит маршрут. И поскольку ваш Volvo сообщает нам, что ему необходимо, вы можете быть уверены в том, что он пройдет все необходимые операции техобслуживания.

* Пожалуйста, уточните доступность у вашего дилера Volvo

V O L V O